

# Ko je smislio plastične trgovačke kese?

Sredinom prošlog veka švedska firma *Celloplast* bavila se proizvodnjom i prodajom celuloznog filma. Radeći na daljem razvoju ponude i prodaje, firma je 1960. podnela patent u SAD za „crevo namenjeno pakovanju“ koje je konstruisao tim od tri zaposlena u istoj firmi. Ideja je bila da se crevo dobijeno duvanjem filma spljošti i da se može zavarivati u jednakim razmacima. Tako bi jedan kraj creva bio zatvoren, a drugi ostajao otvoren za kasnije punjenje sadržajem koji bi se pakovao.

Ideja je bila dobra, ali je jedan od članova tima, Sten Gustaf Thulin, imao još bolju ideju. Zavariti oba kraja creva, ali na gornjem delu iseći deo creva kako bi se formirale ručke. Tako je *Celloplast* 1965. podneo patent u SAD za ideju koja je kasnije nazvana plastična kesa „T-majica“. Izgled ove trgovačke kese ostao je skoro isti do današnjih dana.

Već 1979. godine skoro 80% tržišta u Evropi zauzele su plastične trgovačke kese, potiskujući papirne. Za širenje ovih kesa u SAD zaslužan je ExxonMobile koji je počeo da snabdeva sve radnje u Americi. Do totalnog uspeha došlo je tek 1982, kada su dva vodeća trgovinska lanca, *Safeway* i *Kroger*, prešla s papirnih na plastične trgovačke kese. Ostatak priče je istorija kojoj smo prisustvovali.

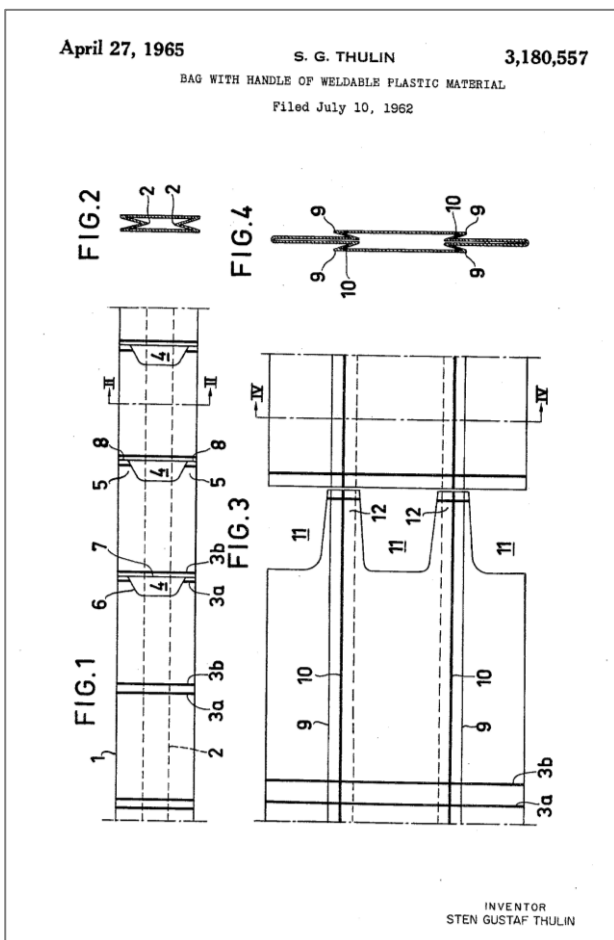

Levo: patentna prijava u Američkom zavodu za patente koju je podneo S. G. Thulin; desno: jedna od prvih reklamnih fotografija novog izuma